



studio XPS™

РУКОВОДСТВО ПО УСТАНОВКЕ

Модель PP17S

Примечания, замечания и предупреждения

-  **ПРИМЕЧАНИЕ.** Содержит важную информацию, которая помогает более эффективно работать с компьютером.
-  **ВНИМАНИЕ.** Указывает на возможность повреждения устройства или потери данных и подсказывает, как избежать этой проблемы.
-  **ПРЕДУПРЕЖДЕНИЕ.** Указывает на потенциальную опасность повреждения имущества, получения травм или угрозу для жизни.

Информация, содержащаяся в данном документе, может быть изменена без уведомления.

© 2008-2009 Dell Inc. Все права защищены.

Воспроизведение материалов данного руководства в любой форме без письменного разрешения Dell Inc. строго запрещается.

Товарные знаки, используемые в тексте данного документа: *Dell*, логотип *DELL*, *XPS* и *DellConnect* являются товарными знаками Dell Inc.; *Intel* является охраняемым товарным знаком, а *Core* является товарным знаком Intel Corporation в США и других странах; *Microsoft*, *Windows*, *Windows Vista* и логотип кнопки «Пуск» *Windows Vista* являются товарными знаками или охраняемыми товарными знаками Microsoft Corporation в США и (или) других странах; *Blu-ray Disc* является товарным знаком Blu-ray Disc Association; *Bluetooth* является охраняемым товарным знаком, принадлежащим Bluetooth SIG, Inc., и используется компанией Dell по лицензии.

В данном документе могут использоваться другие товарные знаки и торговые наименования для обозначения фирм, заявляющих на них права, или продукции таких фирм. Компания Dell Inc. не претендует на права собственности в отношении каких-либо товарных знаков и торговых наименований, кроме своих собственных.

Содержание

Подготовка к работе переносного компьютера Studio XPS™	5	Использование компьютера Studio XPS™	15
Перед подготовкой компьютера к работе	5	Индикаторы состояния устройств	15
Подсоедините адаптер переменного тока	6	Элементы с правой стороны	17
Проверьте переключатель беспроводного режима	7	Элементы с левой стороны	22
Подсоедините сетевой кабель (заказывается дополнительно)	8	Элементы дисплея	24
Нажмите кнопку питания	9	Органы управления мультимедиа, беспроводными устройствами и питанием	26
Настройка Windows Vista®	10	Элементы на основной панели компьютера и клавиатуре	27
Подключение к Интернету (не обязательно)	10	Дополнительная функция графического процессора	30
Установка подключений для передачи 5.1-канального звука	13	Программные функциональные возможности	30
Извлечение и обратная установка аккумулятора	14		

Устранение неполадок	33	Переустановка операционной системы	49
Неполадки сети	33	Получение справки	51
Неполадки питания	34	Техническая поддержка и обслуживание клиентов	52
Неполадки памяти	35	DellConnect™	52
Зависания и неполадки программного обеспечения	36	Онлайновые службы	53
Использование средств технической поддержки	38	Служба AutoTech	54
Центр технической поддержки компании Dell	38	Информация о продуктах	54
Системные сообщения	40	Возврат изделий для гарантийного ремонта или в счет кредита	55
Средство устранения неполадок оборудования	42	Прежде чем позвонить	56
Dell Diagnostics	43	Обращение в компанию Dell	57
Варианты восстановления системы	44	Источники дополнительной информации и ресурсов	58
Восстановление системы	45	Основные технические характеристики	61
Утилита восстановления заводского образа диска Dell Factory Image Restore	46	Указатель	71

Подготовка к работе переносного компьютера Studio XPS™

В данном разделе содержится информация, которая помогает подготовить к работе переносной компьютер Studio XPS 1340 и подключить периферийные устройства.

Перед подготовкой компьютера к работе

При выборе места для размещения компьютера убедитесь в наличии свободного доступа к источнику питания, достаточной вентиляции и ровной поверхности, на которой будет стоять компьютер.

Ограничение вентиляции вокруг компьютера может привести к его перегреву. Во избежание перегрева следует оставить не менее 10,2 см свободного места с задней стороны компьютера и не менее 5,1 см со всех других сторон. Не разрешается устанавливать включенный компьютер в замкнутое пространство, например шкаф или выдвижной отсек стола.

ⓘ ВНИМАНИЕ. Не следует ставить тяжелые или острые предметы на компьютер, так как это может привести к его серьезному повреждению.



Подсоедините адаптер переменного тока

Подсоедините адаптер переменного тока к компьютеру, а затем подсоедините адаптер к электрической розетке или фильтру бросков напряжения.



ПРЕДУПРЕЖДЕНИЕ. Адаптер переменного тока работает с розетками питания, используемыми во всем мире. Однако в разных странах используются разные разъемы электропитания и сетевые фильтры. Использование несовместимого кабеля, а также неправильное подключение кабеля к удлинителю или электросети может привести к повреждению оборудования или пожару.



Проверьте переключатель беспроводного режима

Чтобы включить беспроводные устройства на включенном компьютере, слегка коснитесь символа беспроводной связи  на крышке центральной панели, а затем отпустите его.

Этот элемент управления позволяет быстро отключить все беспроводные радиодетали

(Bluetooth®, WiFi и WWAN), например, если вас попросят отключить все беспроводные радиодетали на борту самолета. Все беспроводные устройства можно отключить легким однократным касанием к данному элементу управления. При повторном касании этого элемента управления беспроводные радиодетали приводятся в прежнее состояние, в котором каждое из них находилось перед отключением.



Подсоедините сетевой кабель (заказывается дополнительно)

Чтобы использовать проводное сетевое подключение, подсоедините сетевой кабель.



Нажмите кнопку питания



Настройка Windows Vista®

Компьютер поставляется с заранее установленной операционной системой Windows Vista. Чтобы настроить систему Windows Vista при первом использовании, следуйте инструкциям на экране. Эти шаги являются обязательными и для их выполнения может потребоваться до 15 минут.

Появляющиеся экраны будут содержать инструкции по выполнению ряда процедур, включая принятие условий лицензионных соглашений, настройку глобальных параметров и установку подключения к Интернету.

- ➔ **ВНИМАНИЕ.** Не прерывайте процесс настройки операционной системы. Это может привести компьютер в непригодное для использования состояние.

Подключение к Интернету (не обязательно)

- ✎ **ПРИМЕЧАНИЕ.** Поставщики услуг Интернета и их предложения могут отличаться в разных странах.

Для подключения к Интернету вам понадобятся сетевое подключение или внешний модем и поставщик услуг Интернета.

- ✎ **ПРИМЕЧАНИЕ.** Если первоначально заказанная комплектация не включала внешний USB-модем, его можно приобрести на веб-узле компании Dell по адресу www.dell.com.

Установка проводного подключения к Интернету

Если используется коммутируемое подключение, подсоедините телефонный кабель к внешнему USB-модему (заказывается дополнительно) и телефонной розетке, прежде чем приступать к установке подключения к Интернету. Если используется DSL-подключение, кабельное или спутниковое модемное подключение, обратитесь за

инструкциями по установке к поставщику услуг Интернета или оператору сети сотовой связи, и смотрите раздел «Установка подключения к Интернету» на стр. 11.

Установка беспроводного подключения

Подробные инструкции по настройке и использованию беспроводной сети смотрите в документации на маршрутизатор.

Чтобы иметь возможность пользоваться беспроводным подключением к Интернету, необходимо подключиться к беспроводному маршрутизатору.

Чтобы установить подключение с помощью беспроводного маршрутизатора, выполните следующее.

1. Сохраните и закройте все открытые файлы и выйдите из всех программ.
2. Нажмите **Пуск**  → **Подключение**.
3. Для завершения установки следуйте инструкциям на экране.

Установка подключения к Интернету

Чтобы установить подключение к Интернету с помощью ярлыка на рабочем столе, предоставленного поставщиком услуг Интернета, выполните следующее.

1. Сохраните и закройте все открытые файлы и выйдите из всех программ.
2. Дважды щелкните значок поставщика услуг Интернета на рабочем столе Microsoft® Windows®.
3. Для завершения установки следуйте инструкциям на экране.

Если на рабочем столе нет значка поставщика услуг Интернета или требуется установить подключение к Интернету через другого поставщика услуг Интернета, выполните шаги, указанные в следующем разделе.

 **ПРИМЕЧАНИЕ.** Если не удастся подключиться к Интернету, хотя ранее подключение выполнялось успешно, возможно, у поставщика услуг Интернета произошел сбой в обслуживании пользователей. Свяжитесь с поставщиком услуг Интернета и узнайте о состоянии услуг, или попробуйте подключиться позже.

 **ПРИМЕЧАНИЕ.** Подготовьте информацию поставщика услуг Интернета. Если у вас нет поставщика услуг Интернета, его можно выбрать с помощью мастера **Подключения к Интернету**.

1. Сохраните и закройте все открытые файлы и выйдите из всех программ.
2. Нажмите **Пуск**  → **Панель управления**.
3. В разделе **Network and Internet** (Сеть и Интернет) нажмите **Подключение к Интернету**.
Откроется окно **Подключение к Интернету**.

4. Выберите **Высокоскоростное (с PPPoE)** или **Коммутируемое**, в зависимости от желаемого способа подключения:

- a. выберите **Высокоскоростное**, если вы будете использовать подключение через DSL-модем, спутниковый модем, модем кабельного телевидения, или подключение с использованием беспроводной технологии;
- b. выберите **Коммутируемое**, если вы будете использовать дополнительный коммутируемый USB-модем или ISDN.

 **ПРИМЕЧАНИЕ.** Если вы не знаете, какой тип подключения выбрать, обратитесь к своему поставщику услуг Интернета.

5. Чтобы завершить процесс установки, следуйте инструкциям на экране и воспользуйтесь информацией по установке, предоставленной поставщиком услуг Интернета.

Установка подключений для передачи 5.1-канального звука

Чтобы установить подключения для передачи 5.1-канального звука, выполните следующее.

Нажмите **Пуск**  → **Панель управления** → **Дополнительные параметры**. Запустите **IDT Audio Control Panel** (Панель управления звуком IDT). На вкладке **Jacks** (Разъемы) имеются три значка разъемов. Следуйте инструкциям для завершения установки.

1. Щелкните значок микрофона, выберите **Device: Rear Speakers** (Устройство: тыловые динамики) и подсоедините кабель тылового динамика к разъему аудиовхода/микрофона.
2. Щелкните средний значок наушников, выберите **Device: Center/LFE Speaker** (Устройство: центральный/низкочастотный динамик) и подсоедините кабель центрального и низкочастотного динамиков к среднему разъему аудиовыхода/наушников.
3. Щелкните правый значок наушников, выберите **Device: Front Speaker** (Устройство: фронтальный динамик) и подсоедините кабель фронтального динамика к правому разъему аудиовыхода/наушников.

Извлечение и обратная установка аккумулятора

⚠ ПРЕДУПРЕЖДЕНИЕ. Использование несовместимого аккумулятора может повысить риск пожара или взрыва. В данном компьютере следует использовать только аккумуляторы, приобретенные у компании Dell. Не разрешается использовать аккумуляторы от других компьютеров.

⚠ ПРЕДУПРЕЖДЕНИЕ. Прежде чем извлекать аккумулятор, выключите компьютер и отсоедините кабели внешних устройств (включая адаптер переменного тока).

Чтобы извлечь аккумулятор, выполните следующее.

1. Выключите компьютер и переверните его вверх дном.
2. Сдвиньте защелку аккумулятора в открытое положение.
3. Выдвиньте аккумулятор наружу.

Для повторной установки аккумулятора задвиньте его в отсек до щелчка.

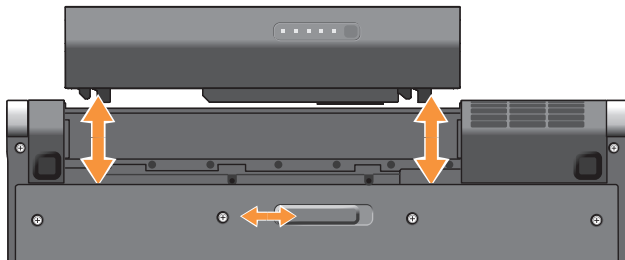



Использование компьютера Studio XPS™

В компьютере имеется ряд индикаторов, элементов управления, кнопок и функций, которые позволяют сразу получить информацию о состоянии компьютера и обеспечивают быстрый выбор команд для экономии времени при выполнении наиболее частых задач.

Индикаторы состояния устройств



- 1  **Индикатор активности жесткого диска** – Горит во время чтения и записи данных. Мигание индикатора указывает на активность жесткого диска.

 **ВНИМАНИЕ.** Во избежание потери данных не разрешается выключать компьютер, если мигает индикатор активности жесткого диска.

- 2  **Индикатор состояния Bluetooth® (заказывается дополнительно)** – Горит при использовании платы с беспроводной технологией Bluetooth.

 **ПРИМЕЧАНИЕ.** Плата с беспроводной технологией Bluetooth является дополнительной функцией.

Чтобы выключить беспроводную технологию Bluetooth, слегка коснитесь значка беспроводной связи  или щелкните правой кнопкой мыши значок Bluetooth в области уведомлений рабочего стола и выберите команду **Disable Bluetooth radio** (Отключить радиомодуль Bluetooth).

- 3  **Индикатор состояния WiFi** – Горит, когда включена функция работы в беспроводной сети.

Для быстрого включения или выключения всех беспроводных устройств служит элемент управления беспроводной связью.

- 4  **Индикатор состояния сети WWAN** – Горит при использовании беспроводной глобальной сети.

Элементы с правой стороны

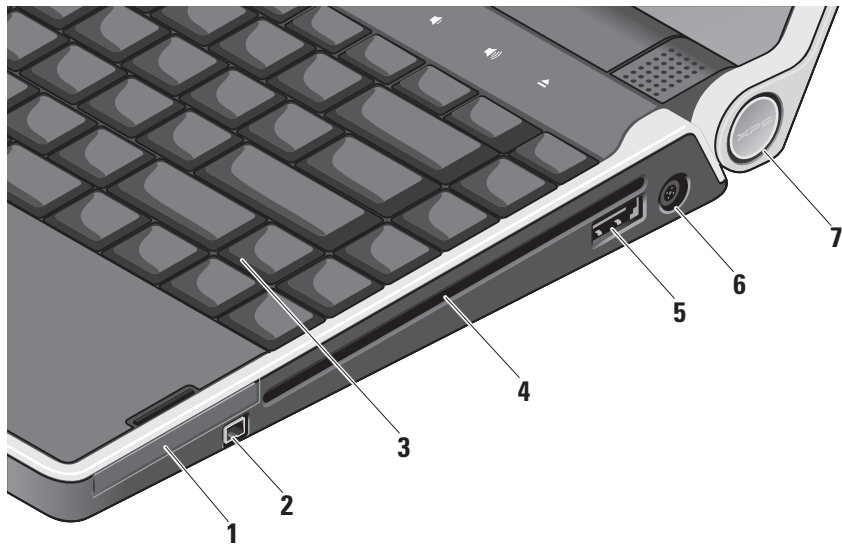

- 1  **Слот ExpressCard** – Предназначен для установки одной платы ExpressCard.
- 2  **Разъем IEEE 1394** – Служит для подключения высокоскоростных последовательных мультимедийных устройств, например цифровых видеокамер.
- 3 **Клавиатура с подсветкой** – Обеспечивает видимость в темноте за счет подсвечивания символов на всех клавишах. Дополнительную информацию смотрите в *Руководстве по технологиям Dell*.

- 4 **Оптический дисковод** – Предназначен для воспроизведения, чтения или записи только компакт-дисков и дисков DVD стандартного размера (12 см) и стандартной формы. Вставляя диски, убедитесь, что сторона с этикеткой обращена вверх.

 **ВНИМАНИЕ.** Не разрешается использовать диски нестандартного размера или нестандартной формы (в том числе мини-CD и мини-DVD), иначе вы повредите дисковод.

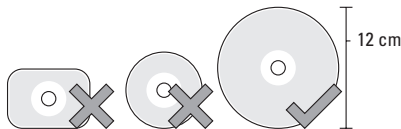

- 5  **Комбинированный разъем eSATA/USB с функцией PowerShare** – Служит для подключения запоминающих устройств, совместимых со стандартом eSATA (например, внешних жестких дисков или оптических дисководов), или устройств USB (например, мыши, клавиатуры, принтера, внешнего дисковода или MP3-плеера). Этот разъем также можно использовать для подзарядки устройств USB при включенном или выключенном питании компьютера, или когда он находится в спящем режиме. Данная функция может не работать с некоторыми внешними устройствами, когда питание компьютера выключено или когда компьютер находится в спящем режиме, даже если они совместимы со спецификацией USB. В этих случаях включите питание компьютера, чтобы подзарядить устройство.

 **ПРИМЕЧАНИЕ.** Если питание компьютера будет выключено или он перейдет в спящий режим во время зарядки устройства USB, отсоедините устройство USB и подключите его снова, чтобы продолжить зарядку.

 **ПРИМЕЧАНИЕ.** Функция USB PowerShare автоматически отключается при снижении общего заряда аккумулятора до 10 %.

- 6  **Разъем адаптера питания** – Служит для подключения адаптера переменного тока, который обеспечивает питание компьютера и зарядку аккумулятора.

- 7 Индикатор питания** – Загорается при включении питания компьютера. Различные состояния индикаторов указывают следующее:

При питании от аккумулятора:

- Горит белым светом – компьютер работает от аккумулятора
- Горит желтым светом – низкий заряд аккумулятора
- Мигает желтым светом – недопустимо низкий заряд аккумулятора
- Мигает белым светом – компьютер находится в спящем режиме.

При питании от адаптера переменного тока:

- Горит белым светом – питание компьютера включено и аккумулятор заряжен
- Мигает белым светом – компьютер находится в ждущем режиме.

Использование оптического дисковода

ВНИМАНИЕ. Не разрешается использовать диски нестандартного размера или нестандартной формы (в том числе мини-CD и мини-DVD), иначе вы повредите дисковод.

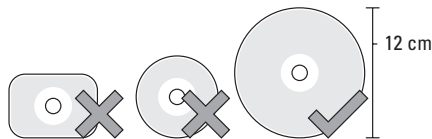

ПРИМЕЧАНИЕ. Не двигайте компьютер во время воспроизведения или записи компакт-дисков или дисков DVD.

Установите диск по центру слота дисковода, этикеткой вверх, и осторожно задвиньте диск в слот. При этом диск автоматически будет загружен в дисковод и начнется считывание его содержимого.



Чтобы извлечь диск из дисковода, слегка коснитесь значка извлечения . Значок будет мигать несколько секунд в подтверждение принятой команды, после чего диск будет выгружен из слота.

Элементы с левой стороны

 **ПРИМЕЧАНИЕ.** Не разрешается одновременно подключать устройства к разъему DisplayPort и разъему HDMI.

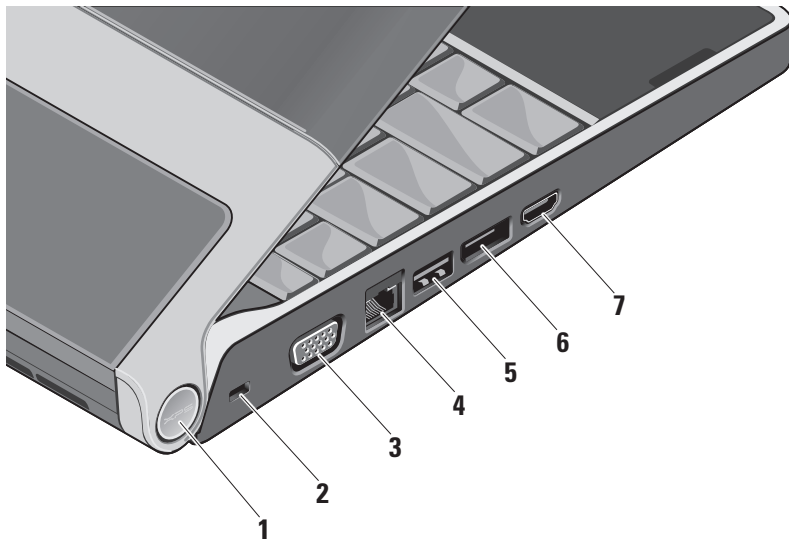

- 1 Индикатор питания** – Загорается при включении питания компьютера. Различные состояния индикаторов указывают следующее.

При питании от аккумулятора:



- Горит белым светом – компьютер работает от аккумулятора
- Горит желтым светом – низкий заряд аккумулятора
- Мигает желтым светом – недопустимо низкий заряд аккумулятора
- Мигает белым светом – компьютер находится в спящем режиме.

При питании от адаптера переменного тока:

- Горит белым светом – питание компьютера включено и аккумулятор заряжен
- Мигает белым светом – компьютер находится в ждущем режиме.

- 2 Гнездо для защитного троса** – Позволяет прикрепить к компьютеру имеющееся в продаже устройство защиты от кражи.

 **ПРИМЕЧАНИЕ.** Перед покупкой устройства защиты от кражи убедитесь в том, что оно подходит к гнезду для защитного троса.

- 3**  **Разъем VGA** – Предназначен для подключения монитора или проектора.
- 4**  **Сетевой разъем** – Служит для подключения компьютера к сети или широкополосному устройству, если вы используете кабельное сетевое подключение.
- 5**  **Разъем USB** – Служит для подключения устройств USB, например мыши, клавиатуры, принтера, внешнего дисковода или диска, или MP3-плеера.

6  **Разъем DisplayPort** – Стандартный разъем с цифровым интерфейсом, который поддерживает внешний монитор DisplayPort.

7  **Разъем HDMI** – Служит для подключения к телевизору с передачей одновременно 5.1-канального звукового сигнала и видеосигнала. Этот разъем нельзя использовать в качестве входного порта HDMI.

 **ПРИМЕЧАНИЕ.** При использовании с монитором будет считываться только видеосигнал.

Элементы дисплея

В панель дисплея встроены камера и прилагающиеся двойные цифровые ненаправленные микрофоны.

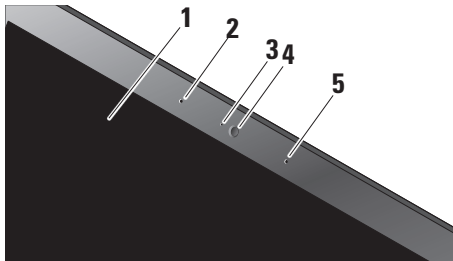

1 **Дисплей** – Дисплей может быть другим, в зависимости от выбранной при заказе компьютера конфигурации. Дополнительную информацию о дисплеях смотрите в *Руководстве по технологиям Dell*.

- 2 Левый цифровой ненаправленный микрофон** – В сочетании с правым цифровым ненаправленным микрофоном обеспечивает высокое качество звука при проведении видеоконференций и при записи речи.
- 3 Индикатор работы камеры** – Индикатор, который указывает, включена или выключена камера.
- 4 Камера** – Встроенная камера для оцифровки видеоизображения, участия в конференциях и чатах. В камере используется программа распознавания внешности с развитыми возможностями, чтобы обеспечить защиту данных на компьютере. Это программное обеспечение запоминает черты вашего











лица и распознает его при каждом входе в систему на компьютере, что сводит к минимуму необходимость ручного входа в систему с использованием паролей. Для просмотра дополнительной информации нажмите **Пуск**  → **Программы** → **FastAccess Facial Recognition** (Программа распознавания внешности FastAccess).

- 5 Правый цифровой ненаправленный микрофон** – В сочетании с левым цифровым ненаправленным микрофоном обеспечивает высокое качество звука при проведении видеоконференций и при записи речи.

Органы управления мультимедиа, беспроводными устройствами и питанием

Чтобы использовать элементы управления мультимедиа, беспроводными устройствами и питанием, слегка коснитесь соответствующего значка, а затем отпустите его. Значок органа управления будет гореть 2 секунды, подтверждая выбор команды, а затем погаснет.



- | | | | |
|---|--|---|--|
|  | Включение питания или вывод системы из спящего режима |  | Воспроизведение следующей дорожки или следующего раздела |
|  | Включение или выключение беспроводных устройств |  | Отключение звука |
|  | Воспроизведение предыдущей дорожки или предыдущего раздела |  | Уменьшение громкости |
|  | Стоп |  | Увеличение громкости |
|  | Воспроизведение или пауза |  | Выброс диска |

Элементы на основной панели компьютера и клавиатуре

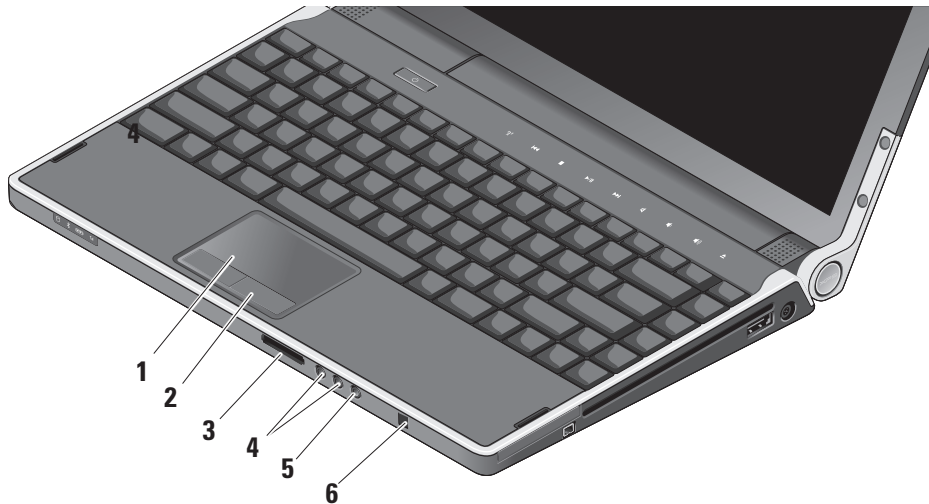



- 1 Сенсорная панель** – Выполняет функции мыши, позволяя перемещать курсор, перетаскивать или перемещать выбранные элементы, и имитировать нажатие левой кнопки мыши при легком постукивании по поверхности. Она поддерживает круговую прокрутку и изменение масштаба.
- 2 Кнопки сенсорной панели (2)** – Выполняют функции левой и правой кнопки мыши.

3 SD/MMC - MS/Pro - xD

Устройство чтения мультимедийных карт «8 в 1» – Обеспечивает быстрый и удобный способ просмотра и обмена цифровыми фотографиями, музыкой, видео и документами, хранящимися на указанных ниже цифровых картах памяти:

- Secure Digital (SD)
- Secure Digital Input Output (SDIO)
- Multi Media Card (MMC)
- Memory Stick
- Memory Stick PRO
- xD-Picture Card
- Hi Speed-SD
- Hi Density-SD

4  **Разъемы аудиовыхода/наушников (2)** – Служат для подключения пары или двух пар наушников или для передачи аудиосигнала на внешний динамик со встроенным блоком питания или на акустическую систему. На оба разъема подается один и тот же аудиосигнал.

5  **Разъем аудиовхода/микрофона** – Служит для подключения микрофона или ввода сигнала, используемого в программах обработки звука.

6 **Бытовой ИК-датчик** – Инфракрасный датчик для использования дополнительного дорожного дистанционного пульта управления Dell Travel Remote.

Настройка яркости клавиатуры с подсветкой/сенсорной панели – Нажмите клавиши <Fn><→>, чтобы переключиться между тремя состояниями освещения (в указанном порядке).

Три состояния освещения:

- полная яркость подсветки клавиатуры и сенсорной панели;
- без подсветки;
- половинная яркость подсветки клавиатуры и сенсорной панели.

Параметры круговой прокрутки и изменения масштаба с помощью сенсорной панели

Чтобы изменить параметры круговой прокрутки и изменения масштаба, дважды щелкните значок Сенсорная панель Dell с правой стороны панели задач.

На вкладке Scrolling (Прокрутка) можно включить или отключить прокрутку или круговую прокрутку, выбрать ширину области прокрутки и скорость прокрутки.

На вкладке Gestures (Жесты) можно включить или отключить функцию изменения масштаба движением одного пальца (увеличение и уменьшение изображения путем движения пальца вверх или вниз) или функцию изменения масштаба движением двух пальцев (увеличение и уменьшение изображения путем разведения или смыкания двух пальцев).

Дополнительная функция графического процессора

В данном компьютере используется революционная технология Hybrid SLI. Hybrid SLI обеспечивает возможность совместной работы центрального процессора и графического процессора и повышает производительность при обработке графики.

Программные функциональные возможности



ПРИМЕЧАНИЕ. Дополнительную информацию о функциях, описываемых в этом разделе, смотрите в *Руководстве по технологиям Dell* на жестком диске компьютера или на веб-узле технической поддержки компании Dell по адресу support.dell.com.

Производительность и связь

С помощью компьютера можно создавать презентации, брошюры, поздравительные открытки, рекламные листовки и электронные таблицы. Также можно редактировать и просматривать цифровые фотографии и изображения. Проверьте свой заказ на программное обеспечение, установленное на компьютере.

После подключения к Интернету можно посещать веб-узлы, создать учетную запись электронной почты, отправлять и загружать файлы, и т.д.

Развлечения и мультимедиа

С помощью компьютера можно смотреть видео, играть в игры, создавать собственные компакт-диски и диски DVD, слушать музыку и интернет- радио. Оптический дисковод может поддерживать несколько форматов дисков, включая компакт-диски и диски DVD.

Можно загружать или копировать фотографии и видеофайлы с переносных устройств, например цифровых камер и сотовых телефонов. Дополнительные прикладные программы позволяют систематизировать и создавать музыкальные файлы и видеофайлы, которые можно записывать на диски, сохранять на переносных устройствах, например MP3-плеерах и карманных мультимедийных устройствах, или воспроизводить и просматривать непосредственно на подключенных телевизорах, проекторах и системах домашнего кинотеатра.

Настройка рабочего стола

Можно настроить рабочий стол, изменив его внешний вид, разрешение, обои, экранную заставку и т.д., для чего следует открыть окно **Настройка внешнего вида и звуковых эффектов**.

Чтобы открыть окно свойств дисплея, выполните следующее.

1. Щелкните правой кнопкой мыши открытую область рабочего стола.
2. Нажмите **Персонализация**, чтобы открыть окно **Настройка внешнего вида и звуковых эффектов** и узнать дополнительную информацию о возможных вариантах настройки.

Настройка параметров потребления энергии

С помощью параметров питания в операционной системе можно задать настройки потребления энергии на компьютере. В операционной системе Microsoft® Windows Vista® предусмотрены три стандартных режима:

- **Сбалансированный** — Этот режим потребления энергии обеспечивает полную производительность, когда это необходимо, и снижение потребления энергии в периоды отсутствия активности.
- **Экономия энергии** — Этот режим обеспечивает уменьшение потребления энергии компьютером за счет снижения производительности системы, чтобы максимально продлить время работы от аккумулятора и сократить количество электроэнергии, потребляемое компьютером в течение всего срока его эксплуатации.
- **Высокая производительность** — Этот режим электропитания обеспечивает самый высокий уровень производительности компьютера за счет регулирования быстродействия процессора с учетом выполняемой работы, а также за счет максимального повышения производительности системы.

Резервное копирование данных

Рекомендуется периодически делать резервные копии файлов и папок на компьютере. Чтобы сделать резервные копии файлов, выполните следующее.

1. Нажмите **Пуск**  → **Панель управления** → **Система и ее обслуживание** → **Центр начальной настройки** → **Перенос файлов и параметров настройки**.
2. Выберите **Архивировать файлы** или **Архивировать компьютер**.
3. Нажмите кнопку **Продолжить** в диалоговом окне **Контроль учетных записей пользователей** и следуйте инструкциям в мастере архивации файлов.

Устранение неполадок

В этом разделе приводится информация по поиску и устранению неполадок компьютера. Если вы не сможете устранить проблему, следуя приведенным рекомендациям, смотрите раздел «Использование средств технической поддержки» на стр. 38 или раздел «Обращение в компанию Dell» на стр. 57.



ПРЕДУПРЕЖДЕНИЕ. Снимать крышку корпуса компьютера разрешается только обученным специалистам по ремонту и обслуживанию. Дополнительные инструкции по обслуживанию и устранению неполадок смотрите в *Руководстве по обслуживанию* на веб-узле технической поддержки компании Dell по адресу support.dell.com.

Неполадки сети

Беспроводные подключения

Если беспроводное сетевое подключение потеряно

- Возможно, вы случайно коснулись элемента управления беспроводной связью, что привело к отключению беспроводных радиоприборов. Чтобы снова включить беспроводные устройства на включенном компьютере, слегка коснитесь значка беспроводной связи  на крышке центральной панели, а затем отпустите его. Можно управлять беспроводной локальной сетью с помощью *Intel PROSet* с панели задач. Для управления беспроводной локальной сетью также можно использовать раздел *Беспроводные сетевые подключения Windows*, доступный с помощью Панели управления.

Устранение неполадок

- Возможно, имеются помехи, блокирующие беспроводное подключение или мешающие ему. Попробуйте передвинуть компьютер поближе к беспроводному маршрутизатору.

Проводные подключения

Если проводное сетевое подключение потеряно

- Возможно, отсоединился или поврежден кабель.
- Убедитесь, что оба конца сетевого кабеля подсоединены. Попробуйте использовать другой сетевой кабель, если таковой имеется.

Индикатор состояния подключения на сетевом разъеме позволяет убедиться, что подключение работает, и обеспечивает информацию о состоянии подключения.

- Зеленый — Наличие устойчивого соединения между сетью 10 Мбит/с и компьютером.
- Оранжевый — Установлено хорошее подключение между сетью 100 Мбит/с и компьютером.

- Желтый — Установлено хорошее подключение между сетью 1000 Мбит/с и компьютером.
- Не горит — Компьютером не обнаружено физическое подключение к сети.



ПРИМЕЧАНИЕ. Индикатор состояния подключения на сетевом разъеме отображает состояние только проводного кабельного подключения. Индикатор состояния подключения не указывает состояние беспроводных подключений.

Неполадки питания

Если индикатор питания не горит — Компьютер выключен или не получает питание.

- Отсоедините адаптер переменного тока и попробуйте включить компьютер с аккумулятором.
- Извлеките аккумулятор и попробуйте включить компьютер с адаптером переменного тока.

- Проверьте правильность подсоединения обоих концов кабеля адаптера переменного тока. Убедитесь, что горит индикатор на адаптере переменного тока. Если индикатор не горит, попробуйте подсоединить адаптер переменного тока к другой электрической розетке.

Индикаторы питания и аккумулятора на шарнирах указывают следующее:

При питании от аккумулятора:

- Горит белым светом – компьютер работает от аккумулятора
- Горит желтым светом – низкий заряд аккумулятора
- Мигает желтым светом – недопустимо низкий заряд аккумулятора
- Мигает белым светом – компьютер находится в спящем режиме

При питании от адаптера переменного тока:

- Горит белым светом – питание компьютера включено и аккумулятор заряжен

- Мигает белым светом – компьютер находится в ждущем режиме

Неполадки памяти

Если возникают проблемы с памятью —

- Проверьте, совместим ли модуль памяти с компьютером. Компьютер поддерживает память типа DDR3. Дополнительную информацию о поддерживаемых типах памяти смотрите в разделе «Основные технические характеристики» на стр. 61.
- Запустите диагностическую программу Dell Diagnostics (смотрите раздел «Dell Diagnostics» на стр. 43).
- Переустановите модули памяти (смотрите *Руководство по обслуживанию* на веб-узле технической поддержки компании Dell по адресу **support.dell.com**), чтобы обеспечить успешный обмен данными между компьютером и памятью.

Зависания и неполадки программного обеспечения

Если программа не отвечает на запросы —

Завершите работу программы:

1. Нажмите одновременно клавиши <Ctrl><Shift><Esc>.
2. Откройте вкладку **Приложения**.
3. Выберите программу, которая перестала отвечать на запросы.
4. Нажмите кнопку **Снять задачу**.

Если компьютер не реагирует на действия пользователя —

-  **ВНИМАНИЕ.** Если не удастся нормально завершить работу операционной системы, может произойти потеря данных.

Выключите компьютер. Если компьютер не реагирует на нажатие клавиш на клавиатуре или перемещение мыши, нажмите кнопку питания и не отпускайте ее, пока компьютер не выключится, а затем повторно включите компьютер.

Если появляется сплошной синий экран —
Выключите компьютер. Если компьютер не реагирует на нажатие клавиш на клавиатуре или перемещение указателя или мыши, нажмите кнопку питания и не отпускайте ее, пока компьютер не выключится, а затем повторно включите компьютер.

Если возникают другие проблемы с памятью —

- Обязательно делайте резервные копии важных данных.
- Проверьте компьютер с помощью программы поиска вирусов.
- Сохраните и закройте все открытые файлы и программы, а затем завершите работу компьютера с помощью меню **Пуск** .
- Прочитайте документацию по программе или обратитесь к разработчику за информацией по устранению неполадок.
 - Убедитесь, что программа совместима с операционной системой, установленной на компьютере.

- Убедитесь, что компьютер отвечает минимальным требованиям к оборудованию, необходимым для запуска программного обеспечения. Соответствующую информацию смотрите в документации по программе.
- Убедитесь, что программа правильно установлена и настроена.
- При необходимости удалите программу и установите ее снова.
- Запишите любое сообщение об ошибке, выводимое на экран, которое поможет в поиске и устранении неисправностей.

Использование средств технической поддержки

Центр технической поддержки компании Dell

Центр технической поддержки компании Dell помогает найти необходимую информацию по обслуживанию и технической поддержке, а также сведения о конкретных системах. Для просмотра дополнительной информации о Центре технической поддержки компании Dell и доступных средствах технической поддержки откройте вкладку **Services** (Сервисные услуги) на веб-узле **support.dell.com**.



Щелкните значок  на панели задач, чтобы запустить это приложение. На начальной странице имеются ссылки для доступа к ресурсам:

- Self Help (Самостоятельное решение проблем) (включает разделы «Troubleshooting» (Поиск и устранение неполадок), «Security» (Безопасность), «System Performance» (Производительность системы), «Network/Internet» (Сеть/Интернет), «Backup/Recovery» (Архивация/Восстановление) и «Windows Vista®»)
- Alerts (Уведомления) (уведомления, касающиеся технической поддержки компьютера)

- Assistance from Dell (Помощь от компании Dell) (включает разделы «Technical Support with DellConnect™», (Техническая поддержка с помощью утилиты DellConnect), «Customer Service» (Обслуживание пользователей), «Training and Tutorials» (Обучение и самоучители), «How-To Help with Dell on Call» (Практические советы и инструкции с использованием службы удаленной технической поддержки Dell on Call) и «Online Scan with PCCheckUp» (Удаленная интерактивная проверка компьютера с помощью утилиты PC Check Up))
- About Your System (Сведения о системе) (включает разделы «System Documentation» (Документация по системе), «Warranty Information» (Сведения о гарантийных обязательствах), «System Information» (Сведения о системе), «Upgrades & Accessories» (Модернизация и принадлежности))

В верхней части начальной страницы Центра технической поддержки компании Dell отображаются номер модели компьютера, номер метки производителя и код экспресс-обслуживания.

Дополнительную информацию о Центре технической поддержки компании Dell смотрите в *Руководстве по технологиям Dell* на жестком диске компьютера или на веб-узле технической поддержки компании Dell по адресу **support.dell.com**.

Системные сообщения

В случае возникновения неполадки компьютера или ошибки может быть выдано системное сообщение, которое поможет установить причину неполадки и определить действия, необходимые для ее устранения.

 **ПРИМЕЧАНИЕ.** Если какого-либо полученного сообщения нет среди приведенных примеров, смотрите документацию по операционной системе или программе, которая работала в момент его появления. Кроме того, можно посмотреть рекомендации в *Руководстве по обслуживанию* на веб-узле технической поддержки компании Dell по адресу **support.dell.com** или посмотреть раздел «Обращение в компанию Dell» на стр. 57.

Alert! Previous attempts at booting this system have failed at checkpoint [nnnn]. For help in resolving this problem, please note this checkpoint and contact Dell Technical Support (Внимание! Во время предыдущих загрузок системы происходил сбой в контрольной

точке [nnnn]. Для устранения этой неполадки запишите эту контрольную точку и обратитесь в службу технической поддержки компании Dell) — Не удалось завершить процедуру загрузки компьютера несколько раз подряд из-за одинаковой ошибки (информацию о получении помощи смотрите в разделе «Обращение в компанию Dell» на стр. 57).

CMOS checksum error (Ошибка контрольной суммы CMOS) — Возможно, неисправна материнская плата или на исходе заряд батарейки часов истинного времени. Замените батарейку. Смотрите *Руководство по обслуживанию* на веб-узле технической поддержки компании Dell по адресу **support.dell.com** или смотрите информацию о получении помощи в разделе «Обращение в компанию Dell» на стр. 57.

CPU fan failure (Отказ вентилятора ЦП) — Произошел отказ вентилятора ЦП. Замените вентилятор ЦП. Смотрите *Руководство по обслуживанию* на веб-узле технической поддержки компании Dell по адресу **support.dell.com**.

Hard-disk drive failure (Отказ жесткого диска) — Возможный сбой жесткого диска во время самотестирования жесткого диска при включении питания (POST) (информацию о получении помощи смотрите в разделе «Обращение в компанию Dell» на стр. 57).

Hard-disk drive read failure (Ошибка чтения жесткого диска) — Возможный сбой жесткого диска во время проверки жесткого диска при загрузке (информацию о получении помощи смотрите в разделе «Обращение в компанию Dell» на стр. 57).

Keyboard failure (Отказ клавиатуры) — Отказ клавиатуры или отсоединение кабеля.

No boot device available (Нет загрузочных устройств) — Отсутствует загрузочный раздел на жестком диске, отсоединился кабель жесткого диска или отсутствует загрузочное устройство.

- Если загрузочным устройством является жесткий диск, убедитесь, что его кабели подсоединены, а сам диск правильно установлен и разбит на разделы как загрузочное устройство.

- Войдите в программу настройки системы и проверьте правильность информации о последовательности загрузки, или смотрите *Руководство по обслуживанию* на веб-узле технической поддержки компании Dell по адресу support.dell.com).

No timer tick interrupt (Отсутствует прерывание от таймера) — Возможно, неисправна микросхема на системной плате или сама системная плата. Смотрите *Руководство по обслуживанию* на веб-узле технической поддержки компании Dell по адресу support.dell.com.

USB over current error (Ошибка из-за перегрузки устройства USB) — Отсоедините устройство USB. Для нормальной работы устройства USB требуется более мощный источник питания. Используйте внешний источник питания для подключения устройства USB или же, если в устройстве имеются два кабеля USB, подсоедините оба кабеля.

NOTICE - Hard Drive SELF MONITORING SYSTEM has reported that a parameter has exceeded its normal operating range. Dell recommends that you back up your data regularly. A parameter out of range may or may not indicate a potential hard drive problem (**ВНИМАНИЕ! СИСТЕМОЙ САМОКОНТРОЛЯ жесткого диска обнаружен выход параметра за пределы обычного рабочего диапазона. Компания Dell рекомендует регулярно выполнять резервное копирование данных. Параметр, выходящий за пределы диапазона, может свидетельствовать (но не обязательно свидетельствует) о возможной неполадке жесткого диска**) — Ошибка S.M.A.R.T (технологии самоконтроля и самоанализа), возможный отказ жесткого диска. Эту функцию можно включить или отключить в настройках BIOS. Информацию о получении помощи смотрите в разделе «Обращение в компанию Dell» на стр. 57.

Средство устранения неполадок оборудования

Если во время настройки операционной системы не обнаружено или обнаружено, но неправильно конфигурировано какое-либо устройство, то для устранения ошибок несовместимости можно воспользоваться **средством устранения неполадок оборудования**.

Чтобы запустить средство устранения неполадок оборудования, выполните следующее.

1. Нажмите **Пуск**  → **Справка и поддержка**.
2. Введите в поле поиска **устранение неполадок оборудования** и нажмите клавишу <Enter>, чтобы запустить поиск.
3. В результатах поиска выберите пункт, точнее всего описывающий неполадку, и выполните остальные шаги по ее поиску и устранению.

Dell Diagnostics

При возникновении неполадок компьютера выполните проверки, описанные в разделе «Зависания и неполадки программного обеспечения» на стр. 36, и запустите диагностическую программу Dell Diagnostics, прежде чем обращаться за консультацией в службу технической поддержки компании Dell.

Перед началом работы рекомендуется распечатать процедуры из этого раздела.

 **ПРИМЕЧАНИЕ.** Программа Dell Diagnostics работает только на компьютерах марки Dell.

Запуск программы Dell Diagnostics

Программа Dell Diagnostics находится в скрытом разделе с диагностической утилитой на жестком диске.

1. Убедитесь, что компьютер подключен к заведомо исправной электрической розетке.

2. Нажав и удерживая клавишу <Fn>, нажмите кнопку питания, чтобы включить компьютер.
3. Следуйте инструкциям на экране.

 **ПРИМЕЧАНИЕ.** Если на экране компьютера нет изображения, то при запуске диагностики начнется проверка дисплея. Во время проверки дисплея программа диагностики выдает гудки. Если на дисплее по-прежнему не будет изображения, попробуйте подключить внешний монитор или обратитесь в компанию Dell (смотрите раздел «Обращение в компанию Dell» на стр. 57).

Варианты восстановления системы

Ниже перечислены способы восстановления операционной системы.

- Функция восстановления системы приводит операционную систему компьютера в предыдущее состояние, не влияя при этом на файлы данных. Используйте функцию восстановления системы как первоочередное средство восстановления операционной системы и сохранения файлов данных.
- Функция восстановления заводского образа диска Dell Factory Image Restore восстанавливает работоспособное состояние жесткого диска на момент приобретения компьютера. Утилита восстановления заводского образа диска компьютера Dell полностью удаляет все данные на жестком диске, включая все программы, установленные после

приобретения компьютера. Используйте утилиту восстановления заводского образа диска компьютера Dell, только если не удалось устранить неполадки операционной системы с помощью функции восстановления системы.

- Если в комплект поставки компьютера входит диск Operating System (Операционная система), можете воспользоваться им для восстановления операционной системы. Однако следует помнить, что использование диска Operating System (Операционная система) также приводит к удалению всех данных на жестком диске. Используйте этот диск только в том случае, если не удалось устранить неполадки операционной системы с помощью функции восстановления системы.

Восстановление системы

Операционные системы Windows имеют функцию восстановления системы, которая позволяет восстановить прежнее работоспособное состояние операционной системы компьютера (не затрагивая при этом файлы данных), если изменения в оборудовании, программном обеспечении или других параметрах системы нарушили стабильную работу компьютера. Все изменения, вносимые функцией восстановления системы, являются полностью обратимыми.

➔ **ВНИМАНИЕ.** Регулярно делайте резервные копии файлов данных. Функция восстановления системы не отслеживает изменения в файлах данных и не восстанавливает эти файлы.

✍ **ПРИМЕЧАНИЕ.** В этом документе описаны процедуры для вида Windows по умолчанию. Они могут не действовать, если на компьютере Dell™ выбран классический вид Windows.

Запуск функции восстановления системы

1. Нажмите **Пуск** .
2. В поле **Начать поиск** введите **восстановление системы** и нажмите клавишу <Enter>.

✍ **ПРИМЕЧАНИЕ.** Может открыться окно **Контроль учетных записей пользователей**. Если вы работаете в системе в качестве администратора, нажмите **Продолжить**; в противном случае обратитесь к администратору, чтобы продолжить работу.

3. Нажмите кнопку **Далее** и следуйте инструкциям на экране.

Если устранить неполадку с помощью функции восстановления системы не удастся, можно отменить последнее восстановление системы.

Отмена последнего восстановления системы

 **ПРИМЕЧАНИЕ.** Перед отменой последнего восстановления системы сохраните и закройте все открытые файлы и выйдите из всех программ. Не изменяйте, не открывайте и не удаляйте никакие файлы и программы до завершения восстановления системы.

1. Нажмите **Пуск** .
2. В поле **Начать поиск** введите `восстановление системы` и нажмите клавишу <Enter>.
3. Нажмите кнопку **Отменить последнее восстановление**, затем нажмите кнопку **Далее**.

Утилита восстановления заводского образа диска Dell Factory Image Restore

 **ВНИМАНИЕ.** При использовании утилиты восстановления заводского образа диска компьютера Dell безвозвратно стираются все данные на жестком диске и удаляются все программы и драйверы, установленные после приобретения компьютера. По возможности сделайте резервную копию данных перед использованием этой утилиты. Используйте утилиту восстановления заводского образа диска компьютера Dell, только если не удалось устранить неполадки операционной системы с помощью функции восстановления системы.

 **ПРИМЕЧАНИЕ.** Утилита восстановления заводского образа жесткого диска компьютера Dell может быть недоступна в некоторых странах или на определенных компьютерах.

Использовать утилиту восстановления резервного образа жесткого диска компьютера Dell для восстановления операционной системы следует только в самом крайнем случае. Эта утилита восстанавливает работоспособное состояние жесткого диска на момент приобретения компьютера. Все программы и файлы, добавленные после приобретения компьютера (включая файлы данных), безвозвратно удаляются с жесткого диска. Файлами данных являются документы, электронные таблицы, сообщения электронной почты, цифровые фотографии, музыкальные файлы и т.д. По возможности сделайте резервную копию всех данных перед использованием утилиты восстановления заводского образа диска компьютера Dell.

Выполнение восстановления заводского образа диска компьютера Dell

1. Включите компьютер.
2. При появлении на экране логотипа Dell несколько раз нажмите клавишу <F8>, чтобы открылось окно **Vista Advanced Boot Options** (Дополнительные параметры загрузки Vista).
3. Выберите **Восстановление системы**. Откроется окно **Параметры восстановления системы**.
4. Выберите раскладку клавиатуры и нажмите кнопку **Далее**.
5. Чтобы получить доступ к параметрам восстановления, войдите в систему в качестве локального пользователя. Чтобы получить доступ к командной строке, введите `administrator` (администратор) в поле **Имя пользователя**, а затем нажмите **ОК**.

6. Нажмите **Dell Factory Image Restore** (Восстановление заводского образа диска компьютера Dell). Появится экран приветствия **Dell Factory Image Restore** (Восстановление заводского образа диска компьютера Dell).

 **ПРИМЕЧАНИЕ.** В зависимости от конфигурации компьютера вам может понадобиться выбрать **Dell Factory Tools** (Заводские инструментальные средства Dell) → **Dell Factory Image Restore** (Восстановление заводского образа диска компьютера Dell).

7. Нажмите кнопку **Next** (Далее). Откроется экран **Confirm Data Deletion** (Подтверждение удаления данных).

 **ПРИМЕЧАНИЕ.** Чтобы отказаться от дальнейшей работы с утилитой восстановления заводского образа диска компьютера Dell, нажмите кнопку **Cancel** (Отмена).

8. Установите появившийся флажок для подтверждения желания продолжить реформатирование жесткого диска и восстановить заводские настройки системного программного обеспечения, а затем нажмите кнопку **Next** (Далее). Начнется процесс восстановления, для завершения которого может потребоваться пять и более минут. После приведения операционной системы и установленных при сборке приложений в то состояние, в котором они были при отгрузке с завода, появится соответствующее сообщение.
9. Нажмите **Finish** (Готово), чтобы перезагрузить компьютер.

Переустановка операционной системы

Перед началом работы

Если в целях устранения проблем с новыми драйверами вы собираетесь переустановить операционную систему Windows, сначала попробуйте использовать стандартную функцию отката драйверов устройств. Если с помощью отката драйвера устройства неполадку устранить не удастся, воспользуйтесь функцией восстановления системы, чтобы вернуть операционную систему в то работоспособное состояние, в котором она была до установки нового драйвера устройства. Смотрите раздел «Восстановление системы» на стр. 45.

 **ВНИМАНИЕ.** Перед установкой операционной системы сделайте резервные копии всех файлов данных на основном жестком диске. При использовании обычных конфигураций жестких дисков основным является тот жесткий диск, который компьютер обнаруживает первым.

Для переустановки Windows понадобятся следующие диски:

- диск *Dell Operating System* (Операционная система компьютера Dell)
- диск *Dell Drivers and Utilities* (Драйверы и утилиты для компьютера Dell)

 **ПРИМЕЧАНИЕ.** На диске *Dell Drivers and Utilities* (Драйверы и утилиты для компьютера Dell) содержатся драйверы, которые были установлены во время сборки компьютера. Используйте диск *Dell Drivers and Utilities* (Драйверы и утилиты для компьютера Dell) для загрузки всех необходимых драйверов. В зависимости от региона, откуда вы заказывали компьютер, или от того, заказывали ли вы диски *Dell Drivers and Utilities* (Драйверы и утилиты для компьютера Dell) и *Operating System* (Операционная система), они могут не поставляться с компьютером.

Переустановка Windows Vista®

Процесс переустановки может занять от 1 до 2 часов. После переустановки операционной системы необходимо будет установить драйверы устройств, антивирусные и другие программы.

1. Сохраните и закройте все открытые файлы и выйдите из всех программ.
2. Вставьте диск *Operating System* (Операционная система).
3. Если появится сообщение **Установка Windows**, нажмите кнопку **Выход**.
4. Перезапустите компьютер.
5. При появлении логотипа DELL сразу нажмите клавишу <F12>.

 **ПРИМЕЧАНИЕ.** Если вы не успели нажать эту клавишу и появился логотип операционной системы, дождитесь появления рабочего стола Microsoft® Windows®, затем выключите компьютер и повторите попытку.

 **ПРИМЕЧАНИЕ.** Последующие шаги изменяют последовательность загрузки только на один раз. При следующем запуске компьютер загружается с устройств в том порядке, который указан в программе настройки системы.

6. При появлении списка загрузочных устройств выделите **CD/DVD/CD-RW Drive** (Дисковод CD/DVD/CD-RW) и нажмите клавишу <Enter>.
7. Нажмите любую клавишу при появлении подсказки Boot from CD-ROM (Загрузка с компакт-диска). Следуйте инструкциям на экране для завершения установки.

Получение справки

В случае возникновения неполадок в работе компьютера можно предпринять указанные ниже шаги по диагностике и устранению неполадок.

1. Ознакомьтесь с информацией и процедурами по устранению возникшей неполадки компьютера в разделе «Устранение неполадок» на стр. 33.
2. Ознакомьтесь с порядком запуска диагностической программы Dell Diagnostics в разделе «Dell Diagnostics» на стр. 43.
3. Заполните форму «Диагностическая контрольная таблица» на стр. 56.
4. Воспользуйтесь широким набором онлайн-услуг на веб-узле технической поддержки компании Dell (support.dell.com), которые предназначены для оказания помощи в установке компонентов

и устранении неполадок. Более подробный перечень онлайн-услуг технической поддержки компании Dell смотрите в разделе «Онлайновые службы» на стр. 53.

5. Если предыдущие шаги не решили проблему, смотрите раздел «Обращение в компанию Dell» на стр. 57.

 **ПРИМЕЧАНИЕ.** Чтобы специалисты службы поддержки компании Dell смогли оказать необходимое содействие, звонить в службу поддержки следует с телефона, находящегося рядом с компьютером.

 **ПРИМЕЧАНИЕ.** Система обслуживания клиентов компании Dell через код экспресс-обслуживания может быть недоступна в некоторых странах.

Когда автоматическая служба приема звонков компании Dell выдаст запрос на ввод кода экспресс-обслуживания, введите его, чтобы ваш звонок переадресовали соответствующему специалисту службы технической поддержки. Если вы не знаете кода экспресс-обслуживания, откройте папку **Dell Accessories** (Сопутствующие средства Dell), дважды щелкните значок **Express Service Code** (Код экспресс-обслуживания) и далее следуйте инструкциям на экране.

 **ПРИМЕЧАНИЕ.** Некоторые из служб могут быть недоступны за пределами континентальной части США. Информацию о доступных службах можно получить в местном представительстве компании Dell.

Техническая поддержка и обслуживание клиентов

Сотрудники службы технической поддержки компании Dell готовы ответить на ваши вопросы, касающиеся оборудования

марки Dell. Персонал службы технической поддержки использует компьютерные методы диагностики, что позволяет быстро и точно отвечать на вопросы клиентов.

Если понадобится обратиться в службу технической поддержки компании Dell, ознакомьтесь с разделом «Прежде чем позвонить» на стр. 56, а затем посмотрите контактные сведения для своего региона или зайдите на веб-узел **support.dell.com**.

DellConnect™

DellConnect – простое средство онлайн-доступа, которое позволяет сотрудникам службы технической поддержки компании Dell получить доступ к вашему компьютеру через широкополосное подключение, провести диагностику возникшей неполадки и устранить ее под вашим наблюдением. Для просмотра дополнительной информации посетите веб-узел **support.dell.com** и щелкните **DellConnect**.

Онлайновые службы

Ознакомьтесь с продуктами и услугами компании Dell можно на следующих веб-узлах:

- **www.dell.com**
- **www.dell.com/ap** (только для стран азиатско-тихоокеанского региона)
- **www.dell.com/jp** (только для Японии)
- **www.euro.dell.com** (только для стран Европы)
- **www.dell.com/la** (для стран Латинской Америки и Карибского бассейна)
- **www.dell.ca** (только для Канады)

Доступ к службе технической поддержки компании Dell можно получить с помощью следующих веб-узлов и адресов электронной почты:

Веб-узлы службы технической поддержки компании Dell

- **support.dell.com**
- **support.jp.dell.com** (только для Японии)
- **support.euro.dell.com** (только для стран Европы)

Адреса электронной почты службы технической поддержки компании Dell

- **mobile_support@us.dell.com**
- **support@us.dell.com**
- **la-techsupport@dell.com** (только для стран Латинской Америки и Карибского бассейна)
- **apsupport@dell.com** (только для стран азиатско-тихоокеанского региона)

Адреса электронной почты службы маркетинга и отдела продаж компании Dell

- **apmarketing@dell.com** (только для стран азиатско-тихоокеанского региона)
- **sales_canada@dell.com** (только для Канады)

Анонимный вход на FTP-сервер

- **ftp.dell.com**

При входе в систему укажите в качестве имени пользователя *anonymous*, а в качестве пароля используйте свой адрес электронной почты.

Служба AutoTech

Автоматическая служба технической поддержки Dell AutoTech предоставляет записанные на пленку ответы на наиболее часто задаваемые клиентами компании Dell вопросы по работе с переносными и настольными компьютерами.

Для звонков в службу AutoTech пользуйтесь телефоном с кнопочным тональным набором, чтобы можно было выбирать темы, связанные с вашими вопросами. Инструкции о том, как можно узнать номер телефона для своего региона, смотрите в разделе «Обращение в компанию Dell» на стр. 57.

Автоматическая система отслеживания заказов

Для проверки статуса любого заказанного продукта Dell можно посетить веб-узел **support.dell.com** или позвонить в автоматическую систему отслеживания заказов. Вам будет задано несколько вопросов, записанных на магнитофонную ленту, чтобы идентифицировать ваш заказ и выдать информацию о его исполнении. Номер

телефона для своего региона, по которому следует звонить в случае возникновения проблем с заказом, смотрите в разделе «Обращение в компанию Dell» на стр. 57.

Если при получении заказа возникнут проблемы, например недостающие или незаказанные детали, ошибки в счете и т.д., свяжитесь с компанией Dell для их устранения. Во время звонка держите под рукой счет или упаковочный лист. Номер телефона для своего региона смотрите в разделе «Обращение в компанию Dell» на стр. 57.

Информация о продуктах

Если потребуется получить информацию о других продуктах, которые можно приобрести у компании Dell, или сделать заказ, посетите веб-узел компании Dell по адресу **www.dell.com**. Номер телефона для своего региона или номер телефона, по которому можно поговорить со специалистом по продажам, смотрите в разделе «Обращение в компанию Dell» на стр. 57.

Возврат изделий для гарантийного ремонта или в счет кредита

Прежде чем возвращать изделия для гарантийного ремонта или в счет кредита, выполните следующие действия.

1. Обратитесь в компанию Dell, чтобы получить номер разрешения на возврат изделия (Return Material Authorization Number), и запишите его на наружной стороне коробки.
2. Номер телефона для своего региона смотрите в разделе «Обращение в компанию Dell» на стр. 57.
3. Вложите копию счета и письмо с указанием причины возврата.
4. Вложите копию диагностической контрольной таблицы (смотрите раздел «Диагностическая контрольная таблица» на стр. 56), указав ней выполненные проверки и сообщения об ошибках, выданные диагностической программой Dell Diagnostics (смотрите раздел «Dell Diagnostics» на стр. 43).
5. При возврате изделия в счет кредита включите в посылку дополнительные принадлежности, прилагаемые к изделию (кабели питания, программное обеспечение, руководства и т.д.).
6. Для отправки возвращаемого оборудования используйте фирменную (или аналогичную) упаковку.
7. Доставка производится за счет пользователя. Пользователь также сам должен страховать все возвращаемые изделия и принимать на себя риск потери посылки во время доставки в компанию Dell. Отправка посылок наложенным платежом не разрешается.
8. Посылки, при отправке которых не было выполнено любое из этих требований, не принимаются почтовой службой компании Dell и отсылаются обратно.

Прежде чем позвонить

 **ПРИМЕЧАНИЕ.** Во время звонка будьте готовы сообщить код экспресс-обслуживания. С помощью этого кода автоматическая телефонная служба поддержки компании Dell сможет быстро соединить вас с нужным специалистом. Вас могут также попросить сообщить номер метки производителя (номер метки производителя и код экспресс-обслуживания отображаются на начальной странице Центра технической поддержки компании Dell).

Следует заполнить приведенную ниже диагностическую контрольную таблицу. Перед звонком в службу технической поддержки компании Dell следует включить компьютер и во время разговора находиться рядом с ним. Вас могут попросить ввести некоторые команды, подробно рассказать, что происходит с компьютером при выполнении различных операций, или

выполнить другие действия для устранения неполадок, возможные только при непосредственной работе с компьютером. Позаботьтесь о том, чтобы документация на компьютер была под рукой.

Диагностическая контрольная таблица

- Имя и фамилия:
- Дата заполнения:
- Адрес:
- Телефон:
- Метка производителя (штрих-код на задней или нижней панели компьютера):
- Код экспресс-обслуживания:
- Номер разрешения на возврат изделия (если таковой был назначен сотрудником службы технической поддержки компании Dell):
- Тип и версия операционной системы:
- Устройства:
- Платы расширения:

- Подключены ли вы к сети? Да Нет
- Тип сети, версия и используемый сетевой адаптер:
- Установленные программы и их версии:

Для определения содержимого загрузочных файлов компьютера смотрите документацию к операционной системе. Распечатайте каждый файл или выпишите его содержимое перед тем, как позвонить в компанию Dell.

- Сообщение об ошибке, звуковой сигнал или код диагностики:
- Описание неполадки и действия, предпринятые для ее устранения:

Обращение в компанию Dell

Клиентам из США необходимо позвонить по номеру 800-WWW-DELL (800-999-3355).



ПРИМЕЧАНИЕ. При отсутствии действующего подключения к Интернету можно найти контактные сведения в счете на приобретенное изделие, упаковочном листе, накладной или каталоге продукции компании Dell.

Компания Dell предоставляет несколько вариантов поддержки и обслуживания через Интернет и по телефону. Доступность служб различается в зависимости от страны и типа продукции, и некоторые службы могут быть недоступны в вашем регионе.

Порядок обращения в компанию Dell по вопросам сбыта, технической поддержки или обслуживания пользователей описан ниже.

1. Посетите веб-узел **support.dell.com**.
2. Выберите свою страну или свой регион в раскрывающемся меню **Choose A Country/Region** (Выбор страны/региона) в нижней части страницы.
3. Щелкните **Contact Us** (Контакты) с левой стороны страницы.
4. Выберите соответствующую службу или ссылку на ресурс технической поддержки, в зависимости от ваших потребностей.
5. Выберите удобный для вас способ обращения в компанию Dell.

Источники дополнительной информации и ресурсов

Если вам нужно:

переустановить операционную систему.

запустить программу диагностики компьютера, переустановить системное программное обеспечение переносного компьютера или обновить драйверы для компьютера, и посмотреть файлы readme.

просмотреть дополнительные сведения об операционной системе, обслуживании периферийных устройств, RAID, Интернете, Bluetooth®, работе в сети и электронной почте.

Смотрите:

диск *Operating System* (Операционная система).

диск *Drivers and Utilities* (Драйверы и утилиты).



ПРИМЕЧАНИЕ. Последние версии драйверов и обновления документации можно найти на веб-узле технической поддержки компании Dell™ по адресу support.dell.com.

Руководство по технологиям Dell, установленное на жестком диске.

Если вам нужно:

модернизировать компьютер, установив новую или дополнительную память, или новый жесткий диск.

переустановить или заменить изношенный или неисправный компонент.

найти метку производителя и код экспресс-обслуживания (номер метки производителя требуется для идентификации компьютера на веб-узле **support.dell.com** или при обращении в службу технической поддержки).

Смотрите:

Руководство по обслуживанию на веб-узле технической поддержки компании Dell по адресу **support.dell.com**



ПРИМЕЧАНИЕ. В некоторых странах самостоятельное снятие крышки и замена компонентов компьютера могут лишить вас права на гарантийное обслуживание. Проверьте условия гарантии и правила возврата изделий, прежде чем приступать к работе с внутренними компонентами компьютера.

на задней или нижней панелях компьютера или на начальной странице Центра технической поддержки компании Dell.

Если вам нужно:

найти драйверы и данные для загрузки.
получить техническую поддержку и справку по продукции.
проверить состояние заказа при покупке новых изделий.
найти решения и ответы на распространенные вопросы.
найти сведения о самых последних технических изменениях в компьютере или дополнительные технические справочные материалы для технических специалистов и опытных пользователей.

Смотрите:

веб-узел технической поддержки компании Dell по адресу **support.dell.com**.

Основные технические характеристики

Модель системы

Studio XPS 1340

В этом разделе содержатся основные сведения, которые могут вам понадобиться для подготовки компьютера к работе, обновления драйверов и модернизации компьютера. Более подробные технические характеристики смотрите в *Руководстве по обслуживанию* на веб-узле технической поддержки компании Dell по адресу support.dell.com.

 **ПРИМЕЧАНИЕ.** Предложения в разных регионах могут отличаться. Для просмотра дополнительной информации о конфигурации компьютера нажмите **Пуск**  → **Справка и поддержка** и выберите нужный пункт для просмотра информации о компьютере.

Процессор

Тип	Кэш второго уровня (L2)
Intel® Core™ 2 Duo	3 МБ/6 МБ
Внешняя частота шины	1066 МГц

Плата ExpressCard

Контроллер ExpressCard	GeForce 9400M G
Разъем ExpressCard	Один слот ExpressCard (54 мм)
Поддерживаемые платы	ExpressCard/34 (34 мм) ExpressCard/34 (54 мм)
	1,5 В и 3,3 В
Тип разъема ExpressCard	26-контактный

Память

Разъемы	Два доступных для пользователя гнезда SO-DIMM
Емкость	512 МБ, 1 ГБ и 2 ГБ
Тип оперативной памяти	1066 МГц DDR3 SO-DIMM
Возможная конфигурация памяти	1 ГБ, 1,5 ГБ, 2 ГБ, 3 ГБ и 4 ГБ

 **ПРИМЕЧАНИЕ.** Инструкции по модернизации памяти смотрите в *Руководстве по обслуживанию* на веб-узле технической поддержки компании Dell по адресу **support.dell.com**.

Сведения о компьютере

Набор микросхем системы	GeForce 9400M G
Разрядность шины данных	64-разрядная
Разрядность шины DRAM	Двухканальные 64-разрядные шины (2)
Разрядность адресной шины процессора	32-разрядная
Память Flash EPROM	16 Мбит
Графическая шина	PCI-E X16
Шина PCI	32-разрядная

Связь

Тип модема	Внешний модем V.92 56 K USB
------------	-----------------------------

Связь

Контроллер модема	Аппаратный модем
Интерфейс модема	Универсальная последовательная шина (USB)
Сетевой адаптер	10/100/1000 Ethernet LAN на системной плате
Беспроводная связь	Встроенная беспроводная локальная сеть WLAN (мини-плата половинного размера), беспроводная глобальная сеть WWAN, мини-плата с беспроводной технологией Bluetooth®, мини-платы сверхширокополосной сети UWB Плата WWAN ExpressCard Беспроводная технология Bluetooth®

Видео

<i>Отдельная плата</i>	
Тип видеоадаптера	Встроен в системную плату
Видеоадаптер	GeForce 9500M (GeForce 9400M G + GeForce 9200M GS)
Видеопамять	256 МБ выделенной памяти
<i>UMA</i>	
Тип видеоадаптера	Встроен в системную плату
Видеоадаптер	GeForce 9400M G
Видеопамять	На основе системной памяти
Интерфейс ЖК-дисплея	LVDS
Поддержка дисплеев	VGA, HDMI и DisplayPort

Основные технические характеристики

Звук

Тип аудиосистемы	5.1-канальная система High Definition Audio
Звуковой контроллер	Кодек IDT 92HD73C HDA
Преобразование стереосигнала	24 бит (АЦП и ЦАП)
Внутренний интерфейс	High Definition Audio
Внешний интерфейс	Входной разъем для микрофона с двойной функцией, два стереоразъема для наушников/динамиков
Динамик	Два динамика сопротивлением по 4 Ом
Усилитель внутреннего динамика	2 Вт на канал

Звук

Регулировка уровня громкости	Меню программ, кнопки управления мультимедиа
------------------------------	--

Порты и разъемы

IEEE 1394a	4-контактный последовательный разъем
Мини-плата	Два слота для мини-плат типа IIIA, один слот для мини-плат половинной длины
Сетевой адаптер USB	Порт RJ-45 10/100/1000 Один 4-контактный разъем, совместимый со стандартом USB 2.0
eSATA	Один 4-контактный комбинированный разъем eSATA/USB
Видео	15-контактное гнездо

Порты и разъемы

HDMI	19-контактный разъем
DisplayPort	20-контактный разъем

Дисплей

Тип проти- вобликовый	13,3" WXGA WLED 13,3" WXGA CCFL
<i>Размеры:</i>	
Высота	286,08 мм
Ширина	178,8 мм
Диагональ	337,8 мм
Максимальное разрешение	1280 x 800
Частота обновления	60 Гц
Угол открытой крышки дисплея	От 0° (в закрытом положении) до 140°

Дисплей

Яркость	Не менее 225 (обычно 270) кд/мl (светодиоды [LED] – в среднем 5 пунктов) Не менее 180 (обычно 198) кд/мl (люминесцентные лампы с холодным катодом [CCFL] – в среднем 5 пунктов)
<i>Углы просмотра:</i>	
По горизонтали	Не менее ±40° (люминесцентные лампы с холодным катодом) Не менее ±50° (светодиоды)
По вертикали	Не менее +15°/–30° (люминесцентные лампы с холодным катодом) Не менее +40°/–50° (светодиоды)

Основные технические характеристики

Дисплей

Шаг зерна	0,2235 мм
Органы управления	Яркость можно регулировать с помощью клавиш быстрого выбора команд (дополнительную информацию смотрите в разделе <i>Руководстве по технологиям Dell</i>)

Клавиатура (С подсветкой)

Количество клавиш	86/103 (США и Канада); 87/104 (Европа); 90/107 (Япония)
Раскладка клавиатуры	QWERTY/AZERTY/Kanji

Камера

Количество пикселей	1,3/2,0 мегапикселей
Разрешение видеозображения	320x240 ~ 1600x1200 (640x480 при 30 кадрах/с)
Угол просмотра по диагонали	66°

Сенсорная панель

Разрешение по осям X/Y (режим графики таблиц)	240 знаков на дюйм
Размер:	
Ширина	61,9 мм: область активной чувствительности
Высота	39,04 мм: прямоугольник

Аккумулятор

Тип	6-элементный/ 9-элементный «интеллектуальный» литий-ионный
Глубина	50,39 мм (6/9-элементный)
Высота	26,3 мм (6-элементный) 41,9 мм (9-элементный)
Ширина	204,9 мм (6-элементный) 259,3 мм (9-элементный)
Масса	0,33 кг (6-элементный) 0,48 кг (9-элементный)
Напряжение	11,1 В постоянного тока

Аккумулятор

Время зарядки при выключенном компьютере (примерно)	4 часа
Время работы	время работы от аккумуляторов зависит от условий эксплуатации, поэтому может быть значительно меньше в случаях, когда требуется повышенное энергопотребление (дополнительную информацию смотрите в разделе <i>Руководстве по технологиям Dell</i>)
Срок службы (приблизительно)	300 циклов разрядки/ зарядки

Основные технические характеристики

Аккумулятор

Диапазон температур:

Для работы От 0° до 35 °С

Для хранения От -40° до 65 °С

Батарейка типа CR-2032
«таблетка»

Адаптер переменного тока

Входное напряжение 100–240 В
переменного тока

Входной ток 1,5 А
(максимальный)

Входная частота 50–60 Гц

Выходная мощность 65 Вт или 90 Вт

Адаптер переменного тока

Выходной ток 5,62 А (пиковая
(адаптер на 90 Вт) величина при
4-секундном
импульсе)
4,62 А (длительно)

Выходной ток 4,34 А (пиковая
(адаптер на 65 Вт) величина при
4-секундном
импульсе)
3,34 А (длительно)

Номинальное 19,5 В постоянного
выходное напряжение тока

Размеры:

65 Вт (серия E)

Высота 16 мм

Ширина 64 мм

Адаптер переменного тока

Глубина	127,0 мм
Масса (без кабелей) <i>90 Вт (серия E)</i>	0,29 кг
Высота	16 мм
Ширина	70 мм
Глубина	147 мм
Масса (без кабелей)	0,345 кг
Диапазоны температур:	
Для работы	От 0° до 35 °С
Для хранения	От -40° до 65 °С

Физические характеристики

Высота	От 22,5 мм до 37,2 мм
Ширина	319,3 мм
Глубина	236,15 мм
Масса (с 6-элементным аккумулятором):	2,2 кг
В минимальной конфигурации может быть менее	

Условия эксплуатации компьютера

<i>Диапазон температур:</i>	
Для работы	От 0° до 35 °С
Для хранения	От -40° до 65 °С

Основные технические характеристики

Условия эксплуатации компьютера

Относительная влажность (макс.):

Для работы От 10 % до 90 %
 (без конденсации)

Для хранения От 5 % до 95 %
 (без конденсации)

Максимальная вибрация (рассчитано исходя из случайного набора вибрационных частот, имитирующих работу пользователя):

Для работы 0,66 GRMS

Для хранения 1,3 GRMS

Максимальная ударная нагрузка (измерена при припаркованных головках жесткого диска и полусинусоиде длиной 2 мс):

Для работы 110 G

Для хранения 163 G

Условия эксплуатации компьютера

Высота над уровнем моря (макс.):

Для работы От –15,2 м до 3048 м

Для хранения От –15,2 мм до
10 668 мм

Уровень
загрязняющих
веществ
в атмосфере G2 или ниже,
как установлено
стандартом
ISA-S71.04-1985

Указатель

D

DellConnect 52

Dell Diagnostics 43

W

Windows Vista®

 переустановка 50

 подготовка к работе 10

Windows, переустановка 44

A

адаптер питания

 размер и масса 68, 69

адреса электронной почты

 службы технической поддержки 53

адреса электронной почты службы
технической поддержки 53

Б

беспроводное сетевое подключение 33

В

варианты с горизонтальной и вертикальной
подставкой 5

веб-узел службы технической поддержки
компании Dell 60

веб-узлы службы технической поддержки
по всему миру 53

возвраты в рамках гарантии 55

возможности компьютера 30

восстановление заводского образа диска 46

восстановление системы 44

вход на FTP-сервер, анонимный 53

Д

- данные, резервное копирование 32
- Диагностическая контрольная таблица 56
- диски
 - выброс 21
 - использование 21
- диски DVD, воспроизведение и создание 31
- дисковод
 - поддерживаемые размеры дисков 21
- драйверы и данные для загрузки 60

И

- изделия
 - информация и покупка 54
- индикаторы состояния устройств 15
- Источники дополнительной информации 58

К

- компакт-диски, воспроизведение и создание 31
- компьютер, подготовка к работе 5

Н

- набор микросхем 62
- настройка
 - параметры потребления энергии 31
 - рабочий стол 31
- неполадки аппаратных средств
 - диагностика 42
- неполадки питания, устранение 34

О

- обращение в компанию Dell 56
- обращение в компанию Dell через Интернет 57
- обслуживание клиентов 52

отправка изделий
с целью возврата или ремонта **55**

П

переустановка Windows **44**
повреждение, предотвращение **5**
подготовка к работе, перед началом
работы **5**
поддержка памяти **61, 62**
подключение
к Интернету **10**
подключение к Интернету **10**
подставка под компьютер **5**
поставщик услуг Интернета
поставщик услуг интернета **10**
потребление энергии
снижение **31**
приток воздуха, обеспечение **5**

проводная сеть
сетевой кабель, подключение **8**
программные функциональные
возможности **30**
процессор **61**

Р

резервные копии
создание **32**
ресурсы, дополнительные источники **58**
руководство по технологиям Dell
дополнительная информация **58**

С

сетевое подключение
исправление **34**
сетевые фильтры, использование **6**
системные сообщения **40**
служба AutoTech **54**

Указатель

снижение потребления энергии **31**

состояние заказа **54**

Средство устранения неполадок
оборудования **42**

Т

техническая поддержка **52**

У

установка подставки **5**

Утилита восстановления заводского образа
диска Dell Factory Image Restore **44**

Ц

Центр технической поддержки
компании Dell **38**

Ш

шина расширения **62**